

YL-H4/H6 标准尺寸图

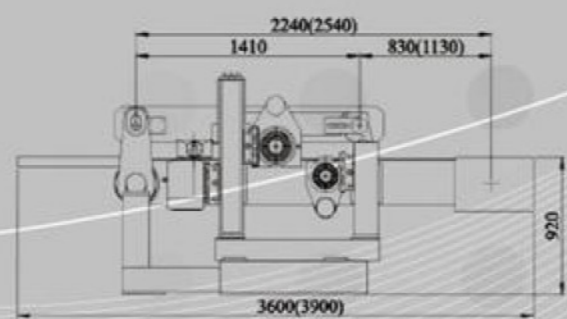

YL-H4/H6 下压梁加长尺寸图

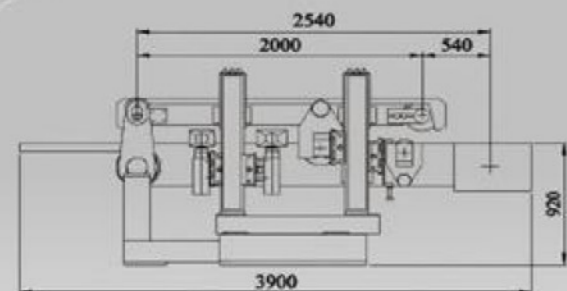

YL-H8 标准尺寸图

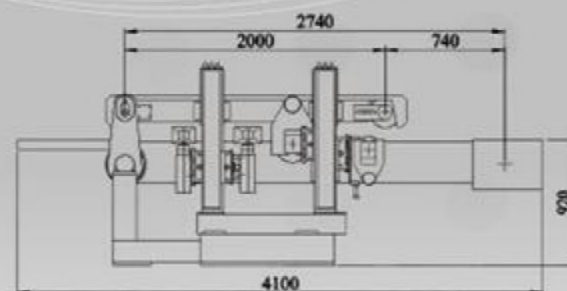

YL-H8 下压梁加长尺寸图

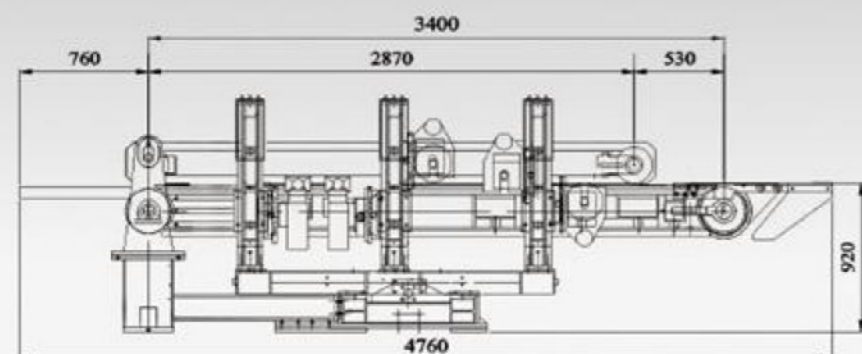

YL-H10/H12 标准尺寸图

双端作榫机系列



我们提供

- 高品质产品
- 高效率产品
- 可靠性产品
- 专业顾问工程
- 专业售后服务

型号	YL-H4 (YL-22)	YL-H6 (YL-23)	YL-H8 (YL-24)	YL-H10 (YL-25)	YL-H12 (YL-26)		
工作头数量	pcs	4(2+2)	6(3+3)	8(4+4)	10(5+5)	12(6+6)	
最大加工宽度	mm(ft)	1300(4) / 2000(6) / 2600(8) / 3200(10) / 4000(12) / 5000(16) / 6000(20)					
最小加工宽度(双边)	mm(in)	220(8-5/8) option 175(6-7/8)					
最小加工宽度(单边)	mm(in)	110(4-3/8) option 90(3-1/2)					
最大加工厚度	mm(in)	100(2-3/8) option / 120(4-3/4) / 150(5)					
槽切锯系统	马达	hp				H:2 option 3 / 5 / 7.5	
	主轴转速	rpm				H:3000	
	主轴尺寸	mm				H:25.4 x 82L	
	锯片尺寸	mm				255 x 25.4 x 3.0 mm x T80	
主锯系统	马达	hp				H:5 option 7.5	
	主轴转速	rpm				H:3000	
	主轴尺寸	mm				H:25.4x82L	
	锯片尺寸	mm				255 x 25.4 x 3.0 mm x T80	
成型系统	马达	hp				H:5 option 7.5	
	主轴转速	rpm				H:6000	
	主轴尺寸	mm				H:40x120L	
	刀具外径	mm				H:140-160	
三角环带砂光系统	马达	hp				H: 2	
	砂带尺寸	inch				4" x 60" / 84" / 98"	
	震盪马力					25w x 1/36	
链条系统	马达	2	2	3	5	5	
	进给速度	m/min					6-24
	档块间距	mm					400 option 300 / 200
	链条正反转						标准配备
移动系统	马达	hp				1	
	进给速度	m/min				2	
重量	淨重	kgs	3700~6000	3800~6100	5000~7300	5100~7400	6200~8400
	毛重	kgs	4100~6400	4200~6500	5400~7700	5500~7800	6600~9000
尺寸	机器尺寸	mm	3400~8100 x 3200~4200				
	包装尺寸	mm	3520~8220 x 2270~1900				

We reserve the right for technical modification.



YL-H6 系列 YL-CE 认证系列

双端作榫机



标准配备



高精度线性滑轨
可使X轴于宽大的基座上移动时亦能形成完美的平行



进给链条装置
配备精密履带链条，此履带链条装置探防尘及免润滑之针状轴承 (厂牌:德国INA)



人机介面自动定位装置
人机介面控制，尺寸调整包含公制、英制及台制多种选择。而且无须微调。
(厂牌:德国西门子)



出料端双侧压轮



槽切锯系统
2HP(特殊要求3/5 HP)
主轴转速:3000 rpm (50 HZ)
主轴尺寸:Ø25.4 x 82 mm



主锯系统
5HP(特殊要求7.5 HP)
主轴转速:3000 rpm (50HZ)
主轴尺寸:Ø25.4 x 82 mm



立轴系统
5HP(特殊要求7.5HP)
主轴转速:6000 rpm (50HZ)
主轴尺寸:Ø40 x 120 mm (L)
特殊附件:跳刀装置

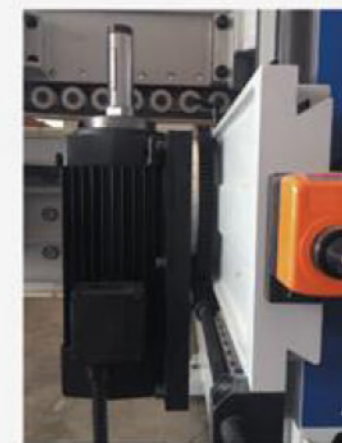

立轴系统(变频马达)
5HP(特殊要求7.5HP)
主轴转速:3000/6000 rpm (60/120HZ)
主轴尺寸:Ø40 x 120 mm (L)
特殊附件:跳刀装置

YL-H8 系列 YL-CE 认证系列

双端作榫机

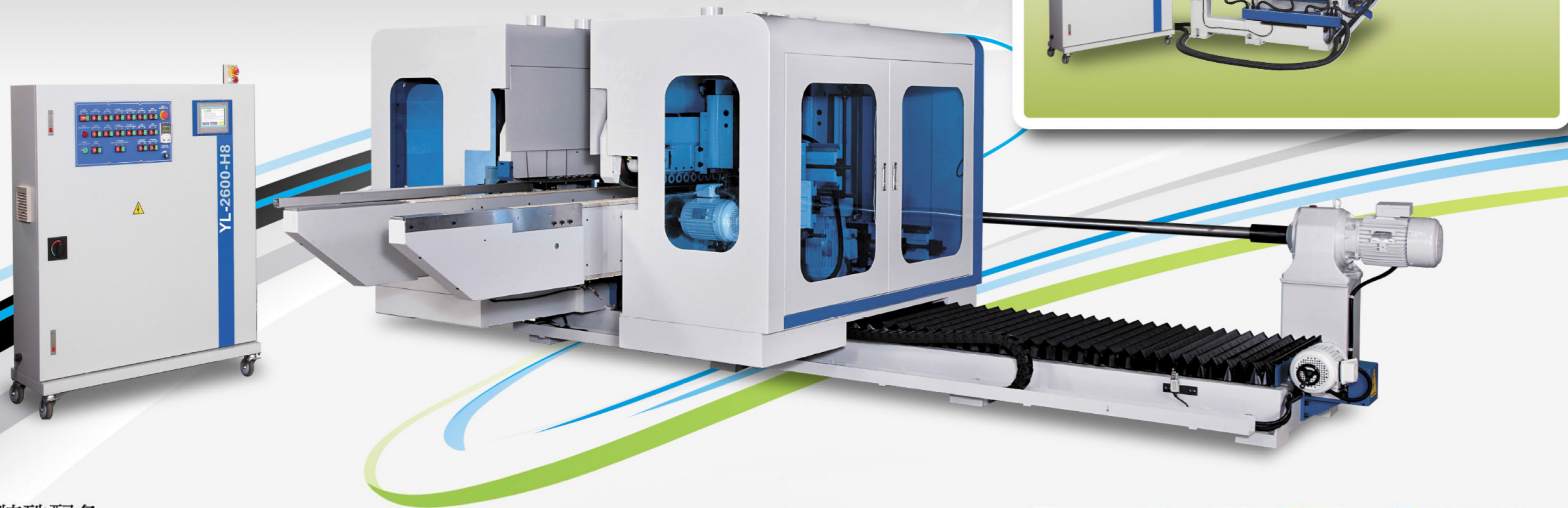

特殊配备



中央支撑架
适用于长板材以避免板材下垂或弯曲。



立轴加装气压式上下导板
附加调压阀可微调压力



自动送料架
加工长度:220~1300/2000/2600 mm
加工宽度:80~150 mm
加工高度:8~60 mm
送料架加工高度:500 mm



余料输送机

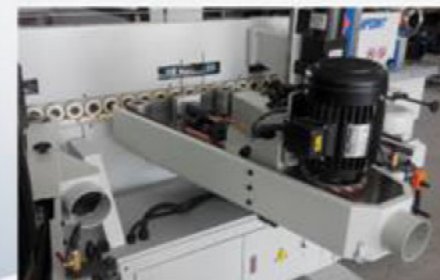

成型三角砂光座
砂带驱动马力: 2HP
砂带尺寸: 4" x 98" / 84"
震盪马: 25w x 1/36



环带砂座带补偿
砂带驱动马力: 2HP,
心轴: 1" x 4"
附震盪马达
附自动补偿



上下鉋
5HP(特殊要求7.5HP)
主轴转速:3600/7200 rpm (60/120HZ)
主轴尺寸:Ø40 x 120 mm



槽切系统含跳刀装置

YL-H 系列 YL-CE 认证系列

型号识别

用途

双端作榫机是专为製造板类及实木家具的厂商所设计，除可作双边裁板定寸之功能外，亦可作公母榫，并视工作头功能，可做轮廓成型、曲边砂光、切边角、鉋圆角等种种边缘工作，于大量生产中发挥一连串的实务功能。

双端作榫机于纵向加工时工作长度是没有限制的。
本机最小加工宽度为220 mm (特殊要求可为175 mm)，
最大加工宽度为1300/2000/2600/3200/4000/5000/6000 mm。
本机最大加工厚度为60 mm (特殊要求可为100/120/150 mm)

本机适用于实木及板类家具，如：OA办公家具、厨房家具、门窗设备及实木/複合式地板生产等。

特性

- 厚实且稳固的结构可确保机器进行定时、直角及开榫加工时拥有高精密度及高产能。
- 高高精密线性滑轨：基座的移动採用高精密之线性滑轨，可确保X轴移动时能形成完美的平行。
- 进给链条装置：配备精密履带链条，此履带链条装置採防尘及免润滑之针状轴承，可确保Y轴移动时形成完美的平行线。
- 高精密线性滑轨+进给链条装置，促成机器呈现双十字的运动，以保证其直角度。
- 进给链条上配备高精密针状轴承，保证5年防尘及免润滑。
- 人机介面自动定位装置：人机介面控制，尺寸调整包含公制，英制及台制等多种选择，而且无须微调。

CE标准安全配件



YL-H 系列



YL-CE 认证系列

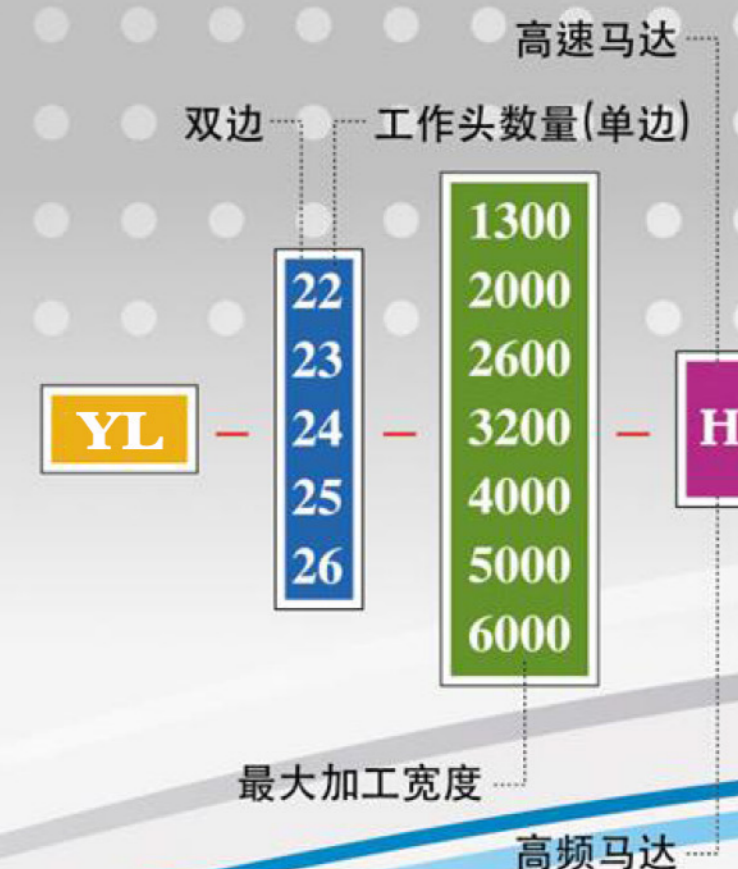

特殊附件

- 安全消音罩
- 上压樑与进给链条轴心间距由430mm增加至830/1130mm (4轴及6轴机型)
- 上压樑与进给链条轴心间距由540mm增加至740mm (8轴机型)
- 槽切锯马达由2HP增加至3/5HP
- 主锯马达由5HP增加至7.5HP
- 立轴马达由5HP增加至7.5HP
- 立轴马达改成台湾变频马达+变频器
- 立轴马达增加至7.5HP并改成台湾变频马达+变频器
- 进给链条块由橡胶板更改为珍珠板
- 自动送料架
- 进料端辅助进料装置
- 增加进给链条挡块
- 进料强化轨道
- 立轴加装气压式上下导板
- 槽切锯加装跳刀装置
- 立轴加装伺服電動缸跳刀装置
- 槽切及主锯加装预修刀(固定端公榫部分)
- 地板刀
- 捣碎锯
- 最小加工宽度改为175mm
- 移动端导螺杆手动润滑系统
- 移动端导螺杆自动润滑系统
- 电动式上樑升降
- 出料端加装侧压轮装置
- 上樑进料端加装辅助进料轮
- 回料装置
- 餘料装置

标准附件

- 人机介面式自动宽度定寸装置
- 厚度调整读数表x2只
- 垂直调整读数表x6只
- 水平调整读数表x6只
- 进给链条橡胶板披覆
- 红外线照射灯
- 槽切锯片：255 x 25.4 x 3.0 mm x T80
- 主锯锯片：255 x 25.4 x 3.0 mm x T80
- 工具箱
- 操作手册